

■ P621 Elevador Bicicleta,

Sistema rápido de elevación manual (Max. 25kg)
Instrucciones de Instalación.

Instrucciones de seguridad

1. Este producto es apto para una bicicleta con peso máximo de 25 kilos.
2. La longitud máxima es de 3 metros.
3. Puede utilizar este producto para varios usos, pero recomendamos que para bicicletas, los agujeros estén fijados a 80cms de distancia (de centro a centro de soportes), que son la posición del manillar al sillín.
4. Al utilizar el sistema, asegúrese que no esté nadie bajo la bicicleta.
5. Recomendamos que sea la misma persona la que utilice este sistema y que no lo utilice cualquier persona (niños...)
6. Recomendamos atar la cuerda lo más alto posible para evitar malos usos y prever accidentes.
7. Por razones de seguridad y un uso apropiado del sistema, no alargue la cuerda ó la cambie.

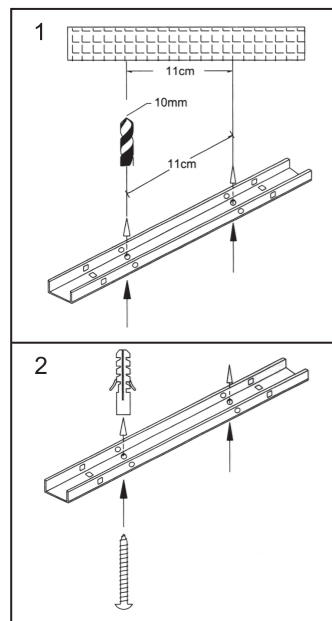

Instrucciones de Montaje

1. El sistema se puede montar en el techo ó contra la pared.
2. Taladre 2 agujeros con un máximo de 10mm de diámetro y 11 cms de distancia (ver dibujo 1); La distancia entre los soportes dependerá del artículo que quiera colgar.
3. Fije los tirafondos en los nuevos agujeros y después el soporte con los tornillos en la pared ó techo. (ver dibujo 2).
4. Después de acabar la instalación, primero verifique el sistema antes de colgar algo en él.
5. Asegúrese que el artículo utilizado no sea más de 25 kilos.

Instrucciones de Usuario

1. Para la bicicleta: ajuste los ganchos alrededor del manillar y detrás de la bicicleta. Asegúrese que los ganchos están bien situados.
2. Sujetar el cordón en posición vertical y elevar la bicicleta hacia arriba hasta la altura deseada. (Maximo a 3 metros).
3. A la altura deseada, sujetar el cordón con un movimiento horizontal hasta que se bloquee (posición CIERRE del dibujo). Para bajar la bicicleta, sujetar el cordón en posición vertical (posición SOLTAR).

SOLTAR

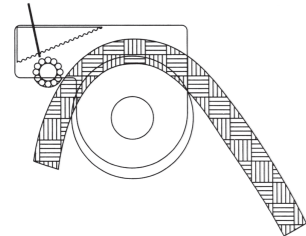

CERRAR

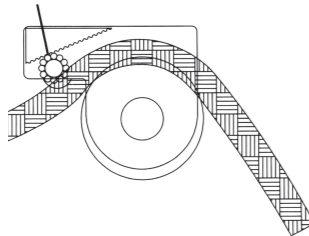

■ P621 Подъемник для велосипеда, двухподвесная система

Подъемник велосипеда системы Quickpull. (макс. 25 кг.)
Инструкции по установке

Безопасность

1. Продукт рассчитан для подъема одного велосипеда с максимальным весом 25 кг.
2. Максимальная высота подъема 300 см.
3. Может быть использован в разных вариантах, однако рекомендуется соблюдать расстояние между крюками подвески в 80 см., что примерно соответствует расстоянию от руля до сидения велосипеда.
4. При использовании подъемника запрещено стоять под висящим велосипедом.
5. Следует избегать использования продукта лицам, не знакомым с конструкцией и механизмом работы подъемника.
6. Рекомендуется закреплять рабочий трос как можно выше, чтобы избежать случайное использование и предотвратить инциденты.
7. В целях безопасности и правильного использования продукта, никогда не укорачивайте/удлиняйте рабочую длину троса.

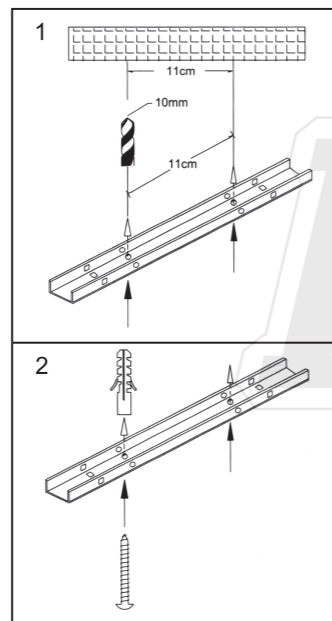

Инструкция по установке

1. Конструкция может быть установлена как на стене так и на потолке
2. Просверлите отверстия для каждого крепежа с диаметром, максимум 10мм., и расстоянием в 11см. (см. рисунок 1); расстояние между крепежами может быть изменено в зависимости от используемой модели велосипеда.
3. Установите дюбели в просверленных отверстиях и зафиксируйте крепежи ¼ болтами на стене или на потолке (см. рисунок 2)
4. После окончания установки проверьте работу системы без велосипеда.
5. Убедитесь, что используемые для подъема велосипеда не превышают лимит в 25кг.

Инструкция по применению

1. Для подъема велосипеда: закрепите один крюк вокруг руля, второй за заднюю часть сидения. Убедитесь, что крепления установлены правильно.
2. Держите трос вертикально, и подымайте велосипед до желаемой высоты подъема. 300 см максимум.
3. После достижения желаемой высоты подъема, держите трос горизонтально, пока он не заблокируется системой. (позиция LOCK на рисунке). Для того, чтобы спустить велосипед следует перевести трос в вертикальное положение (позиция RELEASE на рисунке)

RELEASE

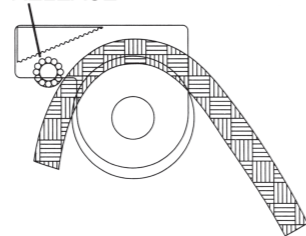

LOCK

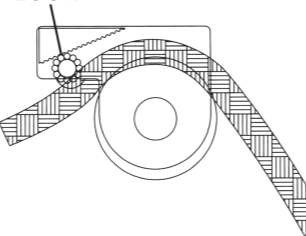

■ P621 升降式掛車鉤

Quickpull 自行車懸掛系統 (最大承重25kg)
使用者安裝說明

安全注意事項

1. 本產品適用於一輛自行車用，最大承重25kg。
2. 可懸掛高度最高300公分。
3. 您可以使用本產品於多種用途，但對於自行車我們建議從車把到坐墊的位置距離應為80cm。
4. 當使用/操作本吊車架系統，請確保操作人員不要在自行車下方。
5. 請避免不熟悉本吊車架系統的人員進行操作。
6. 建議繩索固定的位置越高越好，避免誤用以及防止事故的發生。
7. 基於安全因素以及維持其正常運作，請勿對吊車架進行任何改裝。

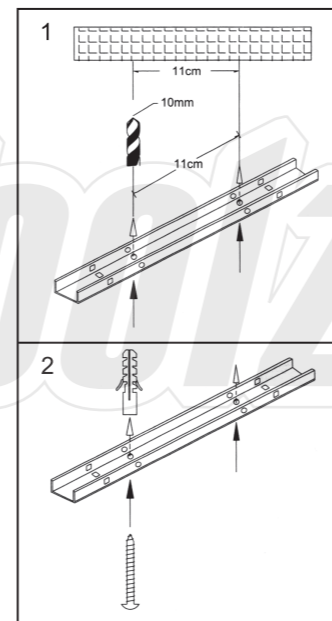

安裝說明

1. 吊車架可以安裝在天花板上或側鎖在牆上。
2. 在欲安裝的位置鑽兩個最大1公分的鎖孔，孔與孔間的距離為11公分（見圖示1）；兩固定架之間的距離取決於你要吊掛的物品。
3. 利用橡膠槌把膨脹管打入鑽好的孔內，然後將固定架用附件中的螺絲鎖入固定（見圖示2）。
4. 完成固定架的安裝後，請先測試吊車架是否牢靠，再吊掛物品。
5. 嚴禁吊掛25公斤以上的物品！

使用說明

1. 吊掛自行車：將包覆軟膠的掛鉤，勾住車把中央處，另一掛鉤勾住座墊後方。並請確保鉤子得到妥善安置。
2. 拉繩垂直下拉，將自行車向上拉升，直到所需的高度（最高300公分）。
3. 到達所需的高度後，將拉繩往水平方向緩慢地回放直到拉繩被鎖定。若要讓吊掛的物品下降，請將拉繩垂直下拉後，即可放鬆被鎖定的拉繩，讓吊掛物品下降。

放鬆

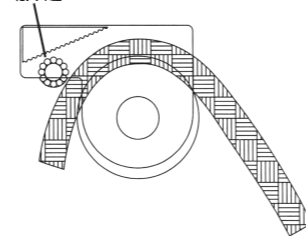

鎖定

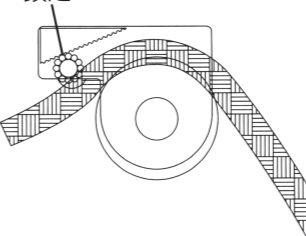

■ P621 升降式挂车钩

Quickpull 自行车悬挂系统(最大承重25kg)
使用者安装说明

安全注意事项

1. 本产品适用于一辆自行车用，最大承重25kg。
2. 可悬挂高度最高300公分。
3. 您可以使用本产品于多种用途，但对于自行车我们建议从车把到坐垫的位置距离应为80cm。
4. 当使用/操作本吊车架系统，请确保操作人员不要在自行车下方。
5. 请避免不熟悉本吊车架系统的人员进行操作。
6. 建议绳索固定的位置越高越好，避免误用以及防止事故的发生。
7. 基于安全因素以及维持其正常运作，请勿对吊车架进行任何改装。

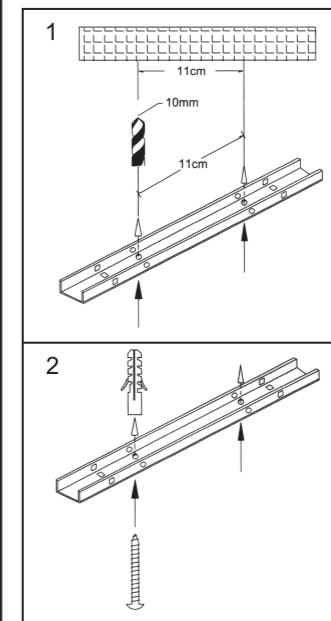

安装说明

1. 吊车架可以安装在天花板上或侧锁在墙上。
2. 在欲安装的位置钻两个最大1公分的锁孔，孔与孔间的距离为11公分（见图示1）；两固定架之间的距离取决于你要吊挂的物品。
3. 利用橡胶槌把膨胀管打入钻好的孔内，然后将固定架用附件中的螺丝锁入固定（见图示2）。
4. 完成固定架的安装后，请先测试吊车架是否牢靠，再吊挂物品。
5. 严禁吊挂25公斤以上的物品！

使用说明

1. 吊挂自行车：将包覆软胶的挂钩，勾住车把中央处，另一挂钩勾住座垫后方。并请确保钩子得到妥善安置。
2. 拉绳垂直下拉，将自行车向上拉升，直到所需的高度（最高300公分）。
3. 到达所需的高度后，将拉绳往水平方向缓慢地回放直到拉绳被锁定。若要讓吊挂的物品下降，請將拉繩垂直下拉後，即可放鬆被鎖定的拉繩，讓吊掛物品下降。

放鬆

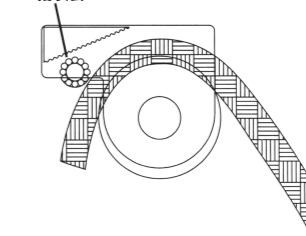

鎖定

